

Sladdlös högtryckshandspruta

3A4959F

SV

Project Series-färgsprutor



Viktiga säkerhetsföreskrifter

Läs alla varningar och anvisningar i denna handbok och relaterade handböcker innan utrustningen används. Försäkra dig om att du känner till reglagen och hur man använder utrustningen på korrekt sätt. Spara dessa anvisningar.



Viktig medicinsk information

Läs det medicinska varningskortet som följde med pistolen. Det innehåller information till läkaren beträffande vätskeinträngningsskador. Ha det i närheten när du använder utrustningen.

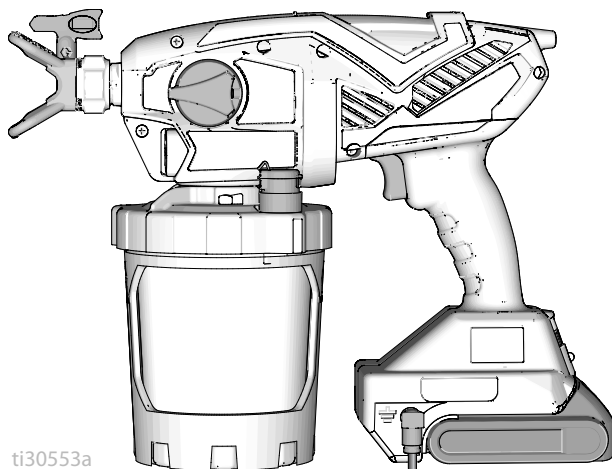

ti30553a



Läs handboken
på fler språk

 **Questions?**
844-241-9499
www.graco.com/techsupport



to every customer, every time

POWERED BY

DEWALT

**Endast för applikation med bärbart sprutsystem vid byggmålning och ytbehandlinger.
Endast för yrkesmässig användning.**

Ej godkänd för användning i explosiva miljöer eller på farliga (klassade) platser.

PROVEN QUALITY. LEADING TECHNOLOGY.





Innan du använder färgsprutan

Innan du använder färgsprutan

Läs viktig säkerhetsinformation under Varningar

Viktigt! Läs igenom noggrant och följ goda säkerhetsrutiner.

Modeller

	Modell	Sprutans namn	Laddnings-spänning	Munstyckes-familj	Munstyckes-storlek
 c US Intertek 110474 Certifierad till CAN/CSA C22.2 Nr. 68 Tillverkad i enlighet med UL 1450	17M367	Ultra MAX	120 V	FFLPxxx	0,20–0,41 mm
	17P928		*		
	17N222	Ultimate MX	120 V		
	17P929		*		
	17N223	TC PRO PLUS	120 V	TCPxxx	
	17P258	Ultra MAX	230 V	FFLPxxx	
	17N224	Ultra MAX	100 V		
	17M370	Ultimate MX	230 V		
	17N225	Ultra MAX	230 V		
	17Y482	Ultra MAX	240 V		

* Endast verktyget utan batteri och laddare.

Drifttryckområde: 35–138 bar, 3,5–14 MPa

Kompatibel med följande DeWALT-batterier:
DCB183 och DCB203

Användning (videoklipp)

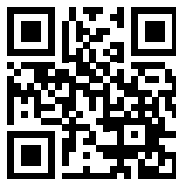

<http://graco.com/hhsupport>

Relaterade handböcker

Handbok på svenska	Beskrivning
	Handbok för DeWALT-laddare

Viktig användarinformation

Tack för ditt köp!

Gratulerar! Du har köpt en färgspruta av hög kvalitet tillverkad av Graco Inc. Den här sprutan är utformad för avancerad sprutmålning med vattenbaserade och oljebaserade färger och ytbehandlingar (av mineralsprittyp). Denna användarinformation hjälper dig att förstå vilka typer av material som kan användas med sprutan.

Läs informationen på materialbehållarens etikett för att fastställa om materialet kan användas med sprutan. Be din leverantör om ett säkerhetsdatablad. På behållarens etikett och materialsäkerhetsdatabladet anges materialets innehåll och särskilda försiktighetsåtgärder som bör iakttas.

Färger, beläggningar och rengöringsmaterial kan i allmänhet
Räknas in i en av följande **tre grundkategorier**:



VATTENBURNA: Behållarens etikett bör ange att materialet kan tvättas bort med tvål och vatten. Den här typen av material kan användas med sprutpistolen. Du kan **INTE** använda starka rengöringsmedel som klorblekningsmedel med din spruta.



OLJEBASERADE: Behållarens etikett ska ange att materialet är BRÄNNBART och kan tvättas bort med lacknafta eller thinner. Säkerhetsdatabladet (SDS) måste ange att materialets antändningstemperatur är högre än 38 °C. Den här typen av material kan användas med sprutpistolen. Använd oljebaserade material utomhus eller i välventilerade inomhusutrymmen med friskluftsintag. Läs säkerhetsföreskrifterna i den här handboken.



LÄTTANTÄNDLIGT: Den här typen av material innehåller lättantändliga lösningsmedel så som xylene, toluen, nafta, MEK, thinner, aceton, denaturerad alkohol och terpentin. Behållarens etikett bör ange att materialet är LÄTTANTÄNDLIGT. Den här typen av material kan användas med sprutpistolen. Använd lättantändliga material utomhus eller i välventilerade inomhusutrymmen med friskluftsintag. Läs säkerhetsföreskrifterna i den här handboken.

OBS!



Du kan **INTE** använda starka rengöringsmedel som klorblekningsmedel med din spruta. Sådana rengöringsmedel kommer att skada sprutan.

Viktig information om jordning

Informationen nedan hjälper dig att förstå när du ska använda jordledningen som medföljer sprutan.

Läs informationen på materialbehållarens etikett för att avgöra om materialet är oljebaserat eller lättantändligt. Be din leverantör om ett säkerhetsdatablad. På behållarens etikett och materialsäkerhetsdatabladet anges materialets innehåll och särskilda försiktighetsåtgärder som bör iakttas.

Färg, ytbehandlingar och rengöringsmaterial ingår vanligtvis i en av följande **3 grundläggande kategorier**:

Krävs jordledning?	Materialtyp
Nej	VATTENBASERAD: Behållarens etikett bör ange att materialet kan tvättas bort med tvål och vatten.
Ja 	OLJEBASERAD: Behållarens etikett ska ange att materialet är BRÄNNBART och kan tvättas bort med mineralsprit eller ej brandfarlig färgthinner. Använd oljebaserade material utomhus eller i välventilerade inomhusutrymmen med friskluftsintag. Läs säkerhetsföreskrifterna i den här handboken. Följ anvisningarna i Underhåll , sidan 27, då du använder den här typen av material.
Ja 	LÄTTANTÄNDLIGT: Den här typen av material innehåller lättantändliga lösningsmedel så som xylen, toluen, nafta, MEK, thinner, aceton, denaturerad alkohol och terpentin. Behållarens etikett bör ange att materialet är LÄTTANTÄNDLIGT. Använd lättantändliga material utomhus eller i välventilerat utrymme med friskluftsintag. Följ anvisningarna i Underhåll , sidan 27, då du använder den här typen av material.

Innehållsförteckning

Innan du använder färgsprutan	2
Relaterade handböcker	2
Viktig användarinformation	3
Viktig information om jordning	4
Innehållsförteckning	5
Varningar	6
Lär känna din spruta	9
Översikt över reglagen	10
Jordningsanvisningar	11
(Oljebaserade och lättantändliga material)	11
Kärl	11
Förberedelser	12
Tryckavlastande procedur	12
Förbereda sprutan	12
Komma igång	15
Sprutning	17
Tabell för val av munstycke	17
Hastighetsreglage	17
Inställning av sprutmunstycket	18
Sprutmönsterkvalitet	18
Sprutvinkel	18
Sikta med sprutan	19
Avtryckartiming	19
Vändbara munstycken	19
Rensa munstycket	20
Installation av sprutmunstycket	21
Fylla på koppen	22
Pausa sprutning	22
Rengöring	23
Rengöra sprutan	23
Förvaring	25
Referens	26
Lämpliga rengöringsvätskor	26
Underhåll	27
Rengöring av utloppsventiler	27
Reparera jordledningen	28
Återvinning och kassering	29
Kassering	29
Deponering av uttjänt färgspruta	29
Felsökning	30
Reservdelar	35
Reservdelslista	36
Tekniska specifikationer	38
Graco standardgaranti	39

Varningar

Följande varningar gäller förberedelser, användning, jordning, underhåll och reparation av denna utrustning. Symbolen med ett utropstecken innebär en allmän föreskrift och risksymbolerna hänvisar till åtgärdsspecifika risker. Läs dessa varningar när symbolerna förekommer i texten i denna handbok eller på varningsetiketter. Produktspecifika risksymboler och föreskrifter som ej omfattas av detta avsnitt kan förekomma i texten i denna handbok när så är tillämpligt.

VARNING



BRAND- OCH EXPLOSIONSRISK

Brandfarliga ångor i arbetsområdet, t.ex. från lösningsmedel och färg, kan antändas eller explodera. Förhindra brand och explosioner:



- Spruta inte brandfarliga eller brännbara material i närheten av öppen eld eller gnistkällor, till exempel cigaretter, motorer och elektrisk utrustning.



- Använd inte färg eller lösningsmedel som innehåller klorerade kolväten.

- Se till att utrymmet där sprutning äger rum är välventilerat. Se till att området är ordentligt ventilerat.



- Sprutan alstrar gnistor. Utför målning, spolning, rengöring och underhåll av sprutan i ett välventilerat utrymme. Spruta inte på pumpenheten.

- Rök inte i sprutområdet och spruta inte i närheten av gnistor eller eldslågor.

- Slå inte om strömbrytare eller kör motorer och andra gnistbildande apparater i sprututrymmet.

- Håll området rent och fritt från färg- och lösningsmedelsbehållare, trasor och andra lättantändliga material.

- Känn till innehållet i färgerna och lösningsmedlen som sprutas. Läs alla materialsäkerhetsdatablad och etiketter som tillhandahålls med färger och lösningsmedel. Följ färg- och lösningsmedelstillverkarens säkerhetsinstruktioner.

- Ha en fungerande brandsläckare tillgänglig i arbetsområdet.

Oljebaserade och lättantändliga material

Färg eller lösningsmedel som flödar genom utrustningen kan orsaka statisk elektricitet. Statisk elektricitet utgör en brand- och explosionsrisk i närheten av ångor från färg eller lösningsmedel. För att undvika brand och explosion vid sprutning av oljebaserade eller lättantändliga material:

- Anslut jordledningen till en korrekt jordningspunkt.

- Avbryt användningen omedelbart vid statisk gnistbildning eller om du känner av statisk laddning. Använd inte sprutan förrän du har identifierat och åtgärdat problemet.

- Sprutsystemets samtliga delar, däribland sprutpistolen och föremål i och omkring sprutområdet, ska vara ordentligt jordade för att skydda mot statisk elektricitet och gnistor. Följ anvisningarna i **Jordningsanvisningar**, sidan 11.

- Kontrollera att alla kärl och uppsamlingsystem är jordade för att förhindra statisk elektricitet. Använd inte hinkinsatser som inte är antistatiska eller elektriskt ledande.

! VARNING



RISKER MED FEL SORTS BATTERIER OCH LADDARE



- Använd bara DEWALT 18 V Max-eller 20 V Max-batterier och batteriladdare till detta verktyg.
- **STUDERA ALLA ANVISNINGAR** beträffande säkerhet och användning av batterier och laddare som följer med verktyget.
- Rengör eller spruta inte på batteriet.
- Rengör inte batteriet med något annat än en trasa fuktad med vatten.



HUDINTRÄNGNINGSRISK

Högtryckssprutor kan spruta in toxiner i kroppen och orsaka allvarliga personskador som kan leda till amputation. Skulle insprutning inträffa:
Sök omedelbart läkarvård.



- Rikta inte pistolen mot och spruta inte på människor eller djur.
- Håll händer och andra kroppsdelar borta från mynningen. Försök exempelvis inte stoppa läckor med någon del av kroppen.
- Använd alltid munstyckesskyddet. Spruta aldrig utan munstyckesskyddet monterat.
- Använd Gracos munstycken.
- Var extra försiktig vid rengöring eller byte av munstycke. Följ **tryckavlastningsproceduren** för att stänga av enheten och lätta på trycket innan munstycket lossas och rengörs om munstycket täpps igen under sprutning.
- Utrustningen bibehåller trycket även efter att strömmen stängts av. Lämna inte utrustningen utan uppsikt när den är strömförsörd eller är under tryck. Utför **tryckavlastningsproceduren** när utrustningen står utan uppsikt eller inte används samt innan service, rengöring eller borttagning av delar.
- Kontrollera om det finns skador på delarna. Byt ut alla skadade delar.
- Detta system kan producera 138 bar, 13,8 MPa. Använd delar eller tillbehör från Graco som är avsedda för minst 138 bar, 13,8 MPa.
- Kontrollera alla anslutningar innan du startar enheten.
- Känn till hur du snabbt stoppar enheten och tryckavlastar. Försäkra dig om att du känner till reglagen väl.



RISKER VID FELAKTIG ANVÄNDNING AV UTRUSTNINGEN

Felaktig användning kan leda till dödsfall eller allvarliga personskador.



- Bär alltid lämpliga handskar, skyddsglasögon och gasmask eller andningsmask vid målning.
- Använd inte sprutan när barn är närvarande. Håll alltid barn på avstånd från utrustningen.
- Sträck dig inte för långt och stå inte på instabila underlag. Stå alltid stadigt med god balans.
- Var alltid uppmärksam och fokuserad på vad du gör.
- Använd inte utrustningen när du är trött eller påverkad av droger, läkemedel eller alkohol.
- Ändra eller modifiera inte utrustningen. Ändringar och modifieringar kan ogiltiggöra myndighetsgodkännanden och medföra säkerhetsrisker.
- Se till att all utrustning är klassificerad och godkänd för den miljö inom vilken du avser använda den.

VARNING



RISKER MED TRYCKSATTA ALUMINIUMDELAR

Om vätskor som är oförenliga med aluminium används i trycksatt utrustning kan de orsaka allvarliga kemiska reaktioner och skador på utrustningen. Underlåtenhet att följa denna varning kan leda till dödsfall, allvarlig personskada eller egendomsskada.

- Använd inte 1,1,1-triklorethan, metylenklorid, eller andra lösningsmedel som innehåller halogenerade kolväten eller lösningar som innehåller sådana lösningsmedel.
- Använd inte klorbaserade blekningsmedel.
- Många andra vätskor kan innehålla kemikalier som kan reagera med aluminium. Kontakta din materialleverantör för att kontrollera detta.



RISKER MED GIFTIGA VÄTSKOR OCH ÅNGOR

Giftiga vätskor och ångor kan orsaka allvarliga personskador eller dödsfall om de stänker på hud eller i ögon, inandas eller sväljs.

- Läs säkerhetsdatablad (SDS) för uppgifter om specifika risker som föreligger med de vätskor du avser använda.
- Förvara farliga vätskor i godkända behållare och kassera dem i enlighet med gällande föreskrifter.



PERSONLIG SKYDDSUTRUSTNING

Bär lämplig skyddsutrustning i arbetsområdet för att förhindra allvarliga personskador, inklusive skador på ögon, hörselnedsättning, inandning av giftiga ångor samt brännskador. I skyddsutrustningen ska åtminstone följande ingå:

- Skyddsglasögon och hörselskydd.
- Andningsmask, skyddskläder och handskar enligt rekommendationer från vätske- och lösningsmedelstillverkaren.

Lär känna din spruta

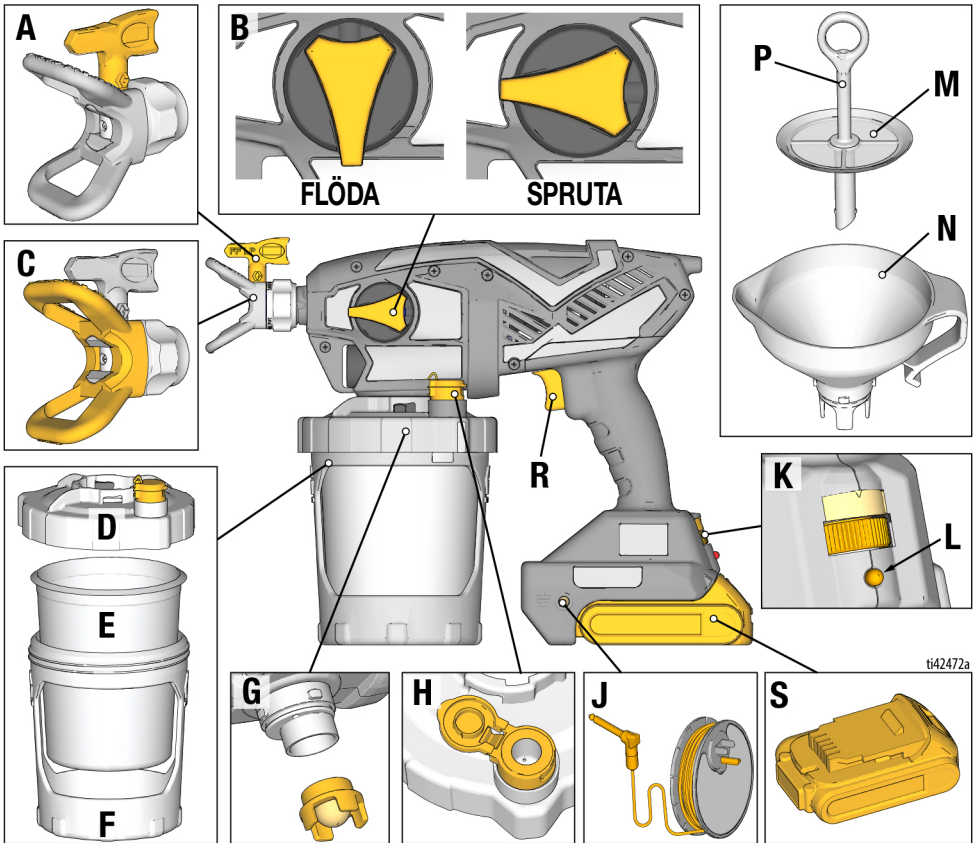



A	Sprutmunstycke
B	Flödningsvred
C	Sprutmunstyckesskydd
D	Kopplock
E	FlexLiner™
F	Kopphållare
G	Pumpfilter
H	VacuValve™

J	Jordningskontakt och spole
K	Hastighetsreglage
L	Diagnostiklampa
M	Sil
N	Tratt
P	Silens luftrör
R	Avtryckare
S	Batteri

Översikt över reglagen

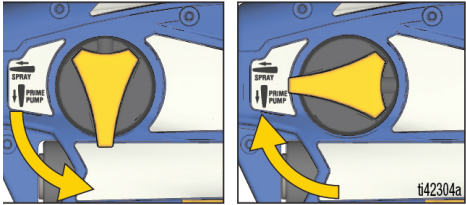
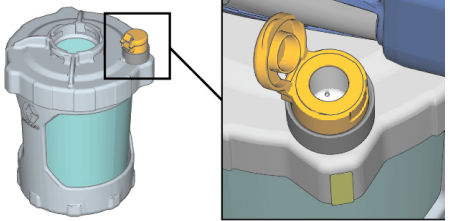
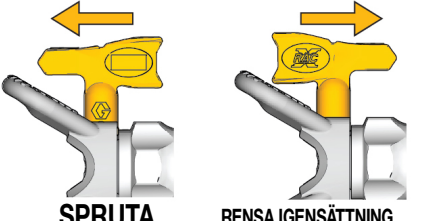
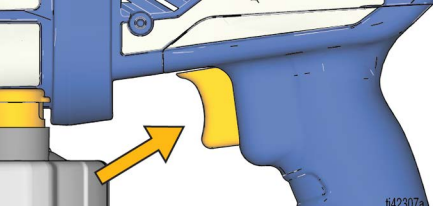
Översikt över reglagen

	<p>Flödningsvred</p> <p>Flödningsvredet dirigerar vätskan till antingen koppen eller sprutmunstycket. Vid flödning används den för att få ut luft från pumpen. Sprutan kommer inte att fungera om det finns luft i pumpen.</p> <p>Vrid flödningsvredet nedåt till PRIME-läget för att lufta sprutan eller avlasta systemtrycket.</p> <p>Vrid flödningsvredet framåt till SPRAY-läget för att spruta vätska.</p>
	<p>VacuValve</p> <p>VacuValve används för att tömma ut luft från FlexLiner. Detta är nödvändigt för att sprutan ska kunna flödas.</p>
	<p>Sprutmunstycke</p> <p>Sprutmunstycket är nyckeln till högtryckssprutning. Färg med högt tryck som pumpas genom det lilla hålet i sprutmunstycket kommer ut som sprej.</p> <p>Sprutmunstycket kan vändas för att snabbt rensa bort färgrester.</p>
	<p>Avtryckare</p> <p>Avtryckarreglagen styr sprutans funktion.</p>
	<p>Hastighetsreglage</p> <p>Med hastighetsreglaget kan du höja eller sänka spruthastigheten.</p>

Jordningsanvisningar

(Oljebaserade och lättantändliga material)



Utrustningen måste jordas för att minska risken för statiska gnistor. Gnistor av statisk elektricitet kan få ångor att antändas eller explodera. Bra jordning avleder den elektriska strömmen.

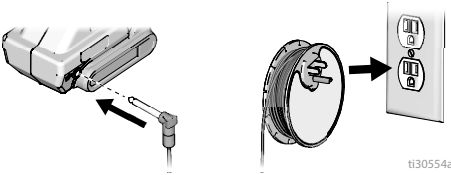

Sprutan är utrustad med en jordningskontakt och spole. Kontakten måste anslutas till ett korrekt jordat eluttag när du sprutar eller spoljar oljebaserade eller brandfarliga material. Se **Viktig information om jordning**, sidan 4. Flytta sprutan bort från sprutområdet när du ansluter jordningskontakten.

Om spolen inte är tillräckligt lång för att nå ett jordat eluttag kan du använda en 3-trådig jordad förlängningskabel mellan jordningskontakten och uttaget.

Kärl

Oljebaserade eller brandfarliga vätskor: följ lokala regler och föreskrifter. Använd endast elektriskt ledande metallkärl som står på ett jordat underlag, t.ex. betong.

Ställ inte kärlet på icke-ledande ytor, t.ex. papper eller kartong som bryter jordkretsen.

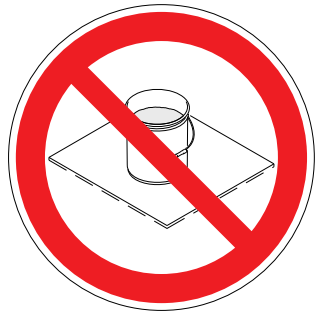

Jorda alltid metallkärl: Koppla en jordledning till kärlet. Anslut ena änden av jordledningen till kärlet med en klämma och andra änden till jord, t.ex. ett vattenrör.

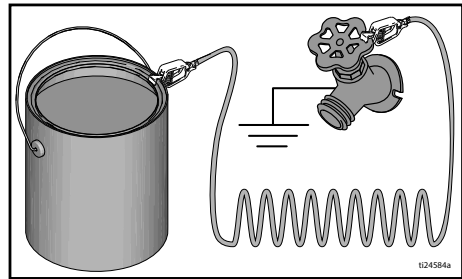

Förberedelser

Tryckavlastande procedur



Denna spruta bygger upp ett internt tryck på 138 bar, 13,8 MPa under användning. Utför den **tryckavlastande proceduren** när sprutningen avslutas och före rengöring, kontroll, service och transport av utrustningen för att undvika allvarliga kroppsskador.

1. Vrid flödningsvredet nedåt till PRIME-läget för att avlasta trycket.



Förbereda sprutan



Brandfarliga ångor, t.ex. från lösningsmedel och färg, i arbetsutrymmen kan antändas eller explodera.

Följ anvisningarna i **Jordningsanvisningar**, sidan 11.

Spruta inte brand- eller explosionsfarliga vätskor i begränsade utrymmen. Se till att utrymmet där sprutning äger rum är välventilerat. Se till att området är ordentligt ventilerat.

Vid sprutning av lättantändliga eller brännbara material:

- Flytta hela sprutan till en välventilerad plats och åtskilt från brandfarliga eller brännbara material, inklusive färg och lösningsmedel vid påfyllning.
- Se till att materialbehållaren är täckt mellan påfyllningarna.

Om du sprutar **oljebaserade eller brandfarliga material**, se **Lämpliga rengöringsvätskor**, sidan 26 och följ dessa **Jordningsanvisningar**, sidan 11.

OBS: Skaka INTE material som ska användas i sprutan. I vissa lacker för ytfinish av hög kvalitet och lackfärger skapas luftbubblor när de skakas. Detta kan påverka sprutans prestanda. Rör om materialet eller läs tillverkarens rekommendationer för det material som sprutas.

1. Sätt ner en FlexLiner i koppållaren.

OBS: Kontrollera att översidan på FlexLiner inte är skadad och t.ex. har veckats eller vikt sig. Om den är skadad uppstår luftläckage och flödnigen går förlorad.

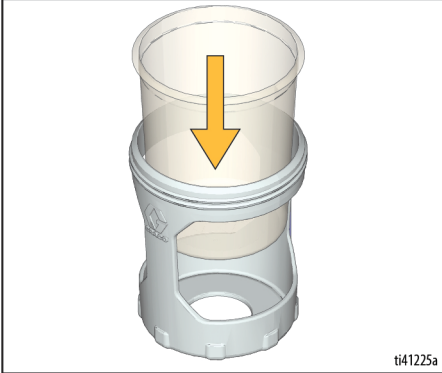

ti41225a

2. Dra åt kopplocket ordentligt på koppållaren så att det blir lufttätt.

OBS: För att säkerställa lufttäteten, har packningen inuti kopplocket smorts på fabriken. Om smörjningen har tvättats bort, applicera Seal Lube (medföljer) på packningen.

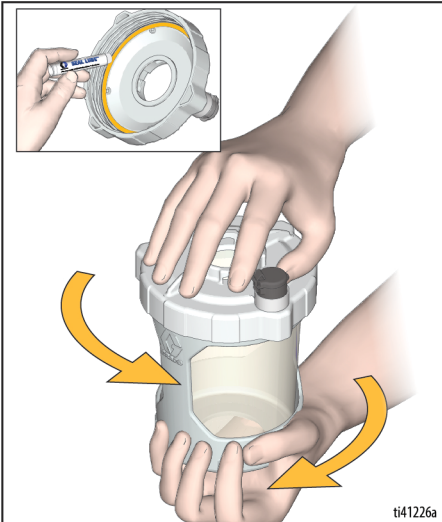

ti41226a

3. För in tratten i kopplocket och vrid för att låsa den på plats. Snäpp fast silen i tratten för att sila färgen när du fyller på koppen.

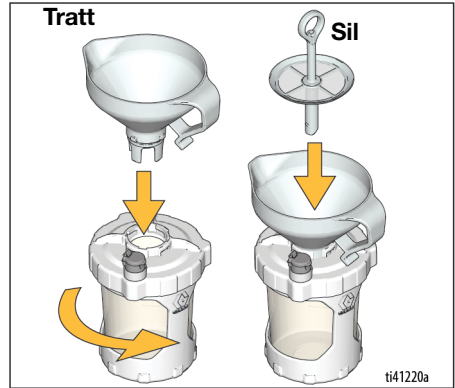

ti41220a

4. Silens luftrör förhindrar att färgen överfyller koppen. Fyll koppen enligt följande:

- a. Titta på tratten (inte koppen) och håll sakta färg i tratten. När färgen slutar rinna ner är koppen full.

OBS: Om färgen slutar rinna men du kan se att koppen inte är full, rör runt med en pinne för att skrapa bort ansamlad skräp upp till i silen tills färgen börjar rinna ner igen.



ti42310a

Förberedelser

- b. Med tratten och silen fortfarande fastsatta på koppen, håll tillbaka överskottsfärg från tratten i färgbehållaren.

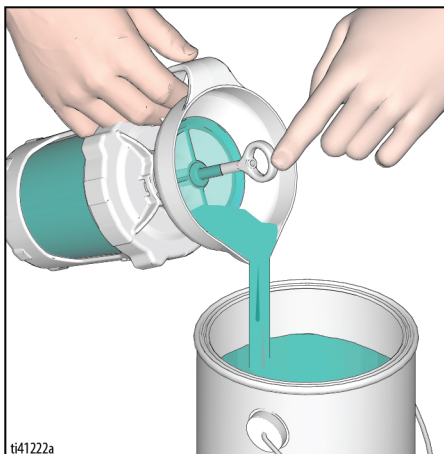

- d. Ta bort tratten och silen från koppen och haka fast dem på kanten av färgbehållaren.

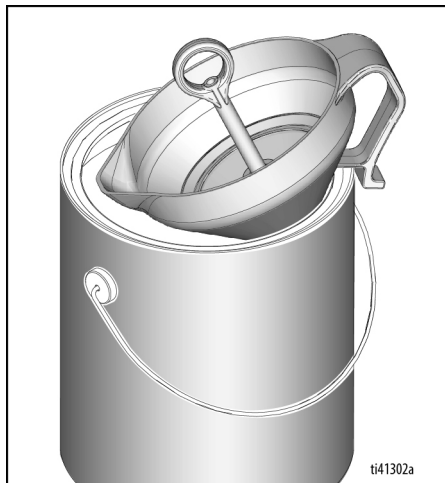

- c. Lyft upp silen och verifiera att du kan se *ribborna* nertill i tratten. Om inte är koppen överfylld. Håll tillbaka överskottsfärg i färgbehållaren.

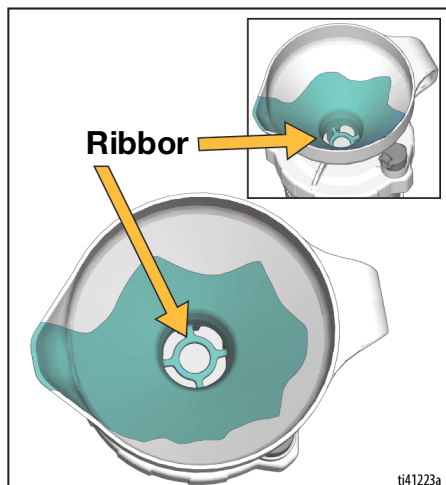

Komma igång

Börja alltid arbetet med fulladdat batteri. Se informationen om batteri och laddare som följde med sprutan.

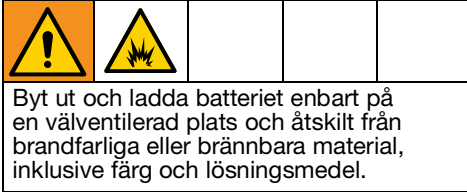

1. Sätt på koppen på sprutan enligt följande:

- Kontrollera att pumpfiltret är monterat och rent.

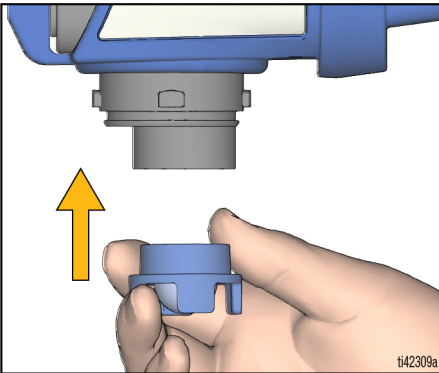

- Passa in VacuValve (på kopplocket) med flödningsvredet (på sprutan).
- Tryck fast koppenheten på sprutan och vrid så att den låses fast.

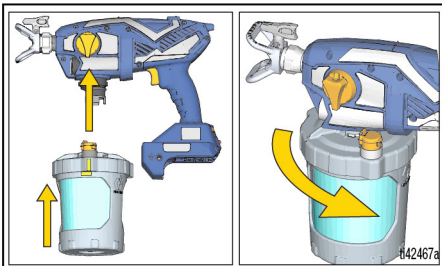

2. Flöda pumpen enligt följande:

- Kontrollera att flödningsvredet pekar nedåt mot PRIME (lufta).



- Montera batteriet på sprutan.

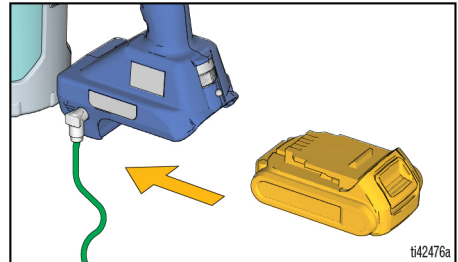

- Öppna VacuValve-locket och krama försiktigt FlexLiner tills inga fler luftbubblor syns i VacuValve.

OBS: Tippa sprutan så att VacuValve befinner sig högst upp och all luft i FlexLiner kan tömmas ut helt.

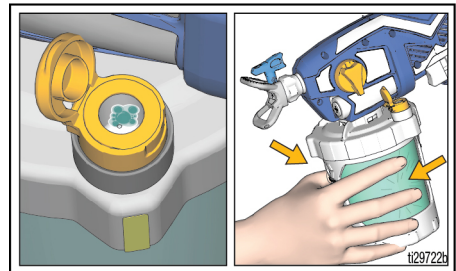

Komma igång

- d. Fortsätt att krama FlexLiner medan du trycker in avtryckaren i tio sekunder.

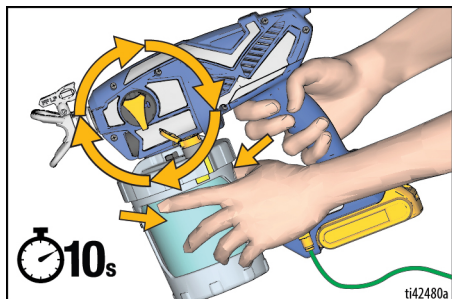

OBS: Detta tömmer ut all luft från pumpen och koppen. Färgen sprutas inte ut utan återcirkulerar genom pumpen tillbaka till koppen.

- e. När inga fler luftbubblor syns i VacuValve, frigör avtryckaren och stäng VacuValve-locket.

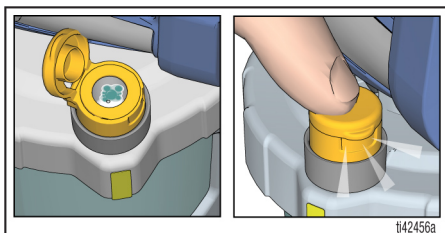

3. Vrid flödningsvredet framåt till SPRAY-läget. Kontrollera att sprutmunstycket befinner sig i läget SPRAY.

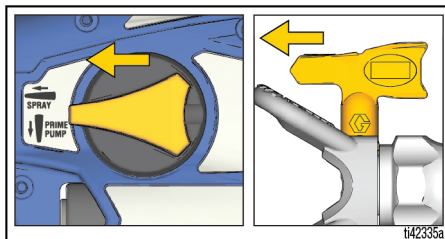

4. Rikta sprutan mot ett spillkärl och tryck in avtryckaren i fem sekunder för att spruta ut förvaringsvätskan.

- För att undvika pumpskada, om sprutan inte börjar spruta efter fem sekunder, STOPPA och STARTA OM.

Nu kan du börja använda sprutan!

OBS: Tryck försiktigt på botten av FlexLiner för att trycka upp det sista materialet till locket på koppen, så att FlexLiner töms på allt material när det nästan inte finns något kvar. På så vis uppnås bästa resultat.

Sprutning

				
<p>Se till att utrymmet där sprutning äger rum är välventilerat. Se till att området är ordentligt ventilerat.</p>				

OBS: Använd bara munstycken i samma familj som det som följde med din spruta, så fungerar sprutan korrekt.

Sprutans namn	Munstyckesfamilj	Munstyckets artikelnr
Ultra	FFLP	FFLPxxx
Ultimate	FFLP	FFLPxxx
TC Pro	TCP	TCPxxx

Tabell för val av munstycke

Rekommenderat tryck för ditt material finns i tabellen. Tillverkarens rekommendationer står på färg- eller materialbehållaren.

	Ytbehandlingar						
	Inomhusbets/ inom- och utomhusklar-lacker	Täckbets	Emaljer	Grundfärger	Latexfärg för inomhusbruk	Latexfärg för utomhusbruk	Filterfärg
Hastighetsreglage	1-5	6-10	6-10	6-10	6-10	6-10	
Munstyckesöppning							
0,20 mm	✓						Blå
0,25 mm	✓	✓					Blå
0,30 mm		✓	✓				Blå
0,36 mm		✓	✓	✓	✓		Svart
0,41 mm			✓	✓	✓	✓	Svart

Hastighetsreglage

1. Ställ in hastigheten på lägsta möjliga inställning.

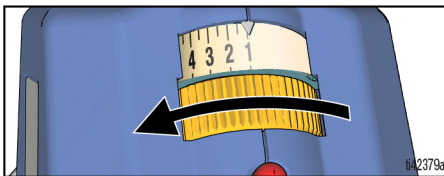

2. Rikta sprutan mot en kartongbit och tryck in avtryckaren för att testa sprutmönstret.

3. Vid behov, öka sakta hastighetsreglaget till den inställning som skapar ett bra sprutmönster.

OBS: För att minimera sprutdimma, spruta alltid vid den lägsta hastighetsinställning som ger ett bra sprutmönster.

4. Justera sprutans avstånd från ytan och din handhastighet för att åstadkomma önskad yttäckning.

Inställning av sprutmunstycket

För att undvika allvarliga personskador till följd av vätskeinträngning ska du inte sätta handen framför munstycket eller munstyckesskyddet.				

NEJ

JA

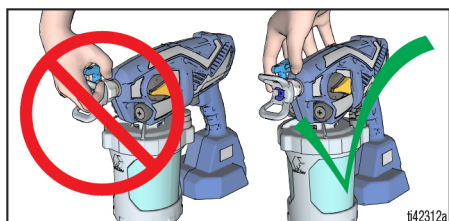

Ställ in munstyckesskyddet för önskad vertikal eller horisontell sprutinriktning.

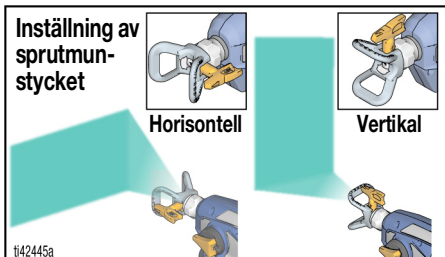

Sprutmönsterkvalitet

Ett bra sprutmönster är jämnt fördelat utan mellanrum eller rinnande färg. Justera sprutans hastighetsreglage (om sådant finns), handhastighet och avstånd från väggen för att få ett bra sprutmönster.

Om svansar kvarstår kan du behöva förtunna materialet. Vid förtunning av material ska du följa tillverkarens rekommendationer.

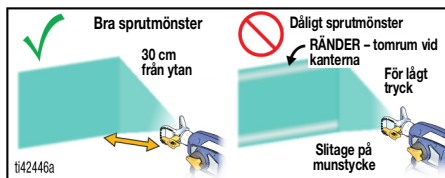

Sprutvinkel

Använd en bit kartong för att öva på de grundläggande metoderna innan du börjar spruta på ytan.

- Håll sprutan 25-30 cm från ytan och rikta den rakt mot ytan. Om sprutan lutar för att rikta sprutvinkeln blir ytan ojämnt sprudad.

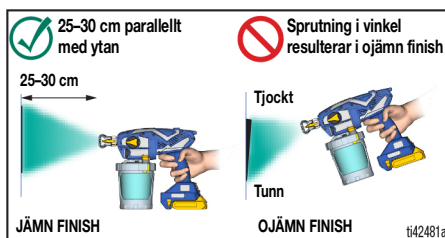

- Böj handleden så att sprutan pekar rakt fram. Om du lutar sprutan och sprutar i vinkel blir ytan ojämnt sprutad.

OBS: Hur snabbt du rör på sprutan påverkar appliceringen. Om materialet pulserar rör du dig för snabbt. Om materialet rinner rör du sprutan för långsamt. Se avsnittet **Felsökning**, sidan 30.

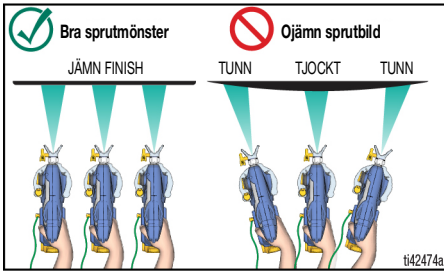

Sikta med sprutan

Rikta sprutan mot den nedre kanten på föregående svep så att varje svep överlappar hälften av det föregående svepet.

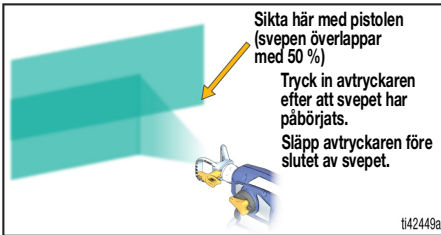

Avtryckartiming

Tryck in avtryckaren efter att du har börjat svepa med sprutan. Släpp avtryckaren i slutet av svepet. Sprutan måste vara i rörelse när avtryckaren trycks in och släpps.

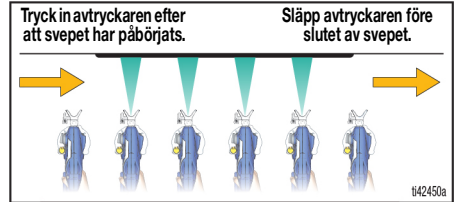

Vändbara munstycken

Sprutan levereras med breda och smala vändbara sprutmunstycken.

- Munstycken som mäter *0,014 och större* är avsedda för sprutning av *färg* och ska användas med det svarta pumpfiltret.
- Munstycken som mäter *0,012 eller mindre* är avsedda för sprutning av *bets* och ska användas med det blå pumpfiltret.

Till vissa modeller medföljer endast utvalda munstycken och filter.

Sprutning

Rensa munstycket



För att undvika allvarliga personskador till följd av vätskeinträngning ska du inte sätta handen framför munstycket eller munstyckesskyddet.

Om skräp skulle blockera sprutmunstycket är sprutan utrustad med ett vändbart sprutmunstycke som snabbt och enkelt rensar bort partiklarna utan att du behöver ta isär sprutan.

1. Utför **Tryckavlastande procedur**, sidan 12.
2. Vänd på munstycket till **UNCLOG-läget**.

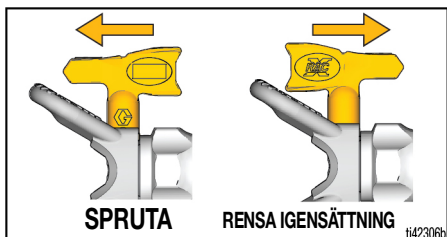

3. Ställ in hastigheten på högsta möjliga inställning.

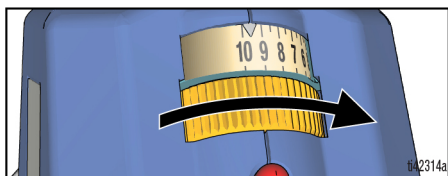

4. Rikta sprutan ner i ett spillkärl och vrid flödningsvredet till **SPRAY-läget**. Tryck in avtryckaren i fem sekunder så att blockeringen avlägsnas.

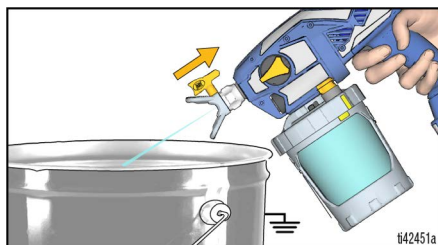

OBS: Om sprutmunstycket fortfarande är igensatt kan du behöva upprepa steg 1–4 eller byta ut det mot ett nytt munstycke.

5. Vrid flödningsvredet nedåt till **PRIME**. Vrid tillbaka sprutmunstycket till sprutläget. Vrid flödningsvredet framåt till **SPRAY-läget** och återuppta sprutningen.

Installation av sprutmunstycket



För att undvika allvarliga personskador till följd av hudinträngning ska du inte sätta handen framför sprutmunstycket när munstycket och munstyckesskyddet monteras eller avlägsnas.

Se till att sprutmunstycket och munstyckesskyddet är korrekt monterade så att inte läckage uppstår.

1. Utför **Tryckavlastande procedur**, sidan 12.
2. Ta bort batteriet.
3. Sätt i tätningen (B) i munstyckesskyddet (C) med munstycket (A).

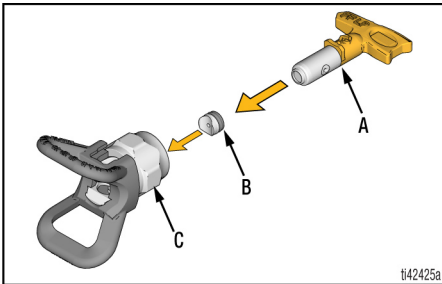

4. Sätt i sprutmunstycket. Sprutmunstycket måste tryckas in helt i sprutmunstyckesskyddet.

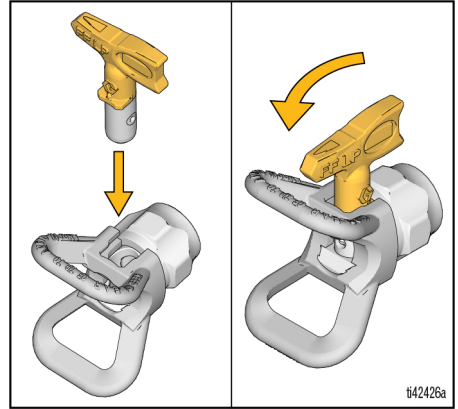

5. Skruva på sprutmunstycket och munstyckesskyddet på sprutan och dra åt med handen.
 - Sprutmunstycken slits ut av nötande färg och behöver regelbundet bytas ut.
 - Om sprutmönstret är dåligt är sprutmunstycket eventuellt utslitet. Byt ut sprutmunstycket. Se **Sprutmönsterdiagnostik**, sidan 33.

OBS!

Sprutmunstycken måste rengöras och förvaras i lämplig rengöringsvätska (vatten, lacknafta eller kemiskt lämplig oljebaserat lösningsmedel) omedelbart efter att de används för att förhindra att material torkar i munstycket. Underlåtenhet att göra detta resulterar i skador på sprutmunstycket. Se **Rengöring**, sidan 23.

Fylla på koppen



Brandfarliga ångor, t.ex. från lösningsmedel och färg, i arbetsutrymmen kan antändas eller explodera.

Följ anvisningarna i

Jordningsanvisningar, sidan 11.

Spruta inte brand- eller explosionsfarliga vätskor i begränsade utrymmen. Se till att utrymmet där sprutning äger rum är välventilerat. Se till att området är ordentligt ventilerat.

Vid sprutning av lättantändliga eller brännbara material:

- Flytta hela sprutan till en välventilerad plats och åtskilt från brandfarliga eller brännbara material, inklusive färg och lösningsmedel vid påfyllning.
- Se till att materialbehållaren är täckt mellan påfyllningarna.

1. Utför **Tryckavlastande procedur**, sidan 12.
2. Ta bort koppen från sprutan. Ta bort pumpfiltret och rensa bort skräp från filterskärmen.

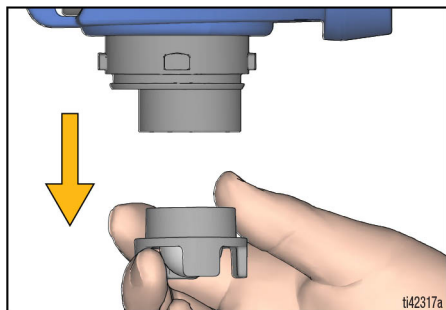

3. Sätt tillbaka pumpfiltret i pumpen. Ställ sprutan på en trasa.

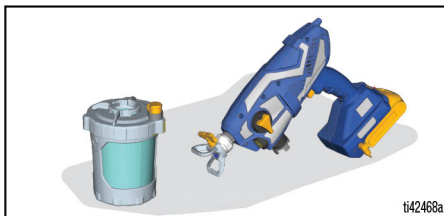

4. Fyll på koppen genom att följa anvisningarna i **Förbereda sprutan**, sidan 12, steg 3 och 4. Följ därefter anvisningarna i **Komma igång**, sidan 15.

Pausa sprutning

Färg torkar snabbt och orsakar igentäppning i sprutan. Utför dessa steg närhelst du pausar sprutningen i fem minuter till två timmar.

1. Utför **Tryckavlastande procedur**, sidan 12.
2. Ta bort batteriet.
3. Vrid sprutmunstycket 90 grader för att försluta öppningen och förhindra att det torkar.

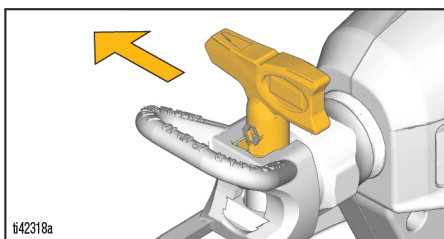

4. Se till att sprutan är helt försluten. Set till att VacuValve är stängd och att koppen är fastsatt på sprutan med all luft uttömd.

Rengöring

OBS!

Om sprutan inte rengörs ordentligt efter varje användning kommer materialet att hårdna och sprutan att skadas. Garantin gäller då inte längre. Förvara inte andra lösningsmedel än mineralsprit i sprutan. Spola alltid med Graco Pump Armor före förvaring.



För att undvika allvarliga personskador eller skada på utrustningen:

- Spruta inte lösningsmedel genom munstycket. Rengör munstycket i en hink med ett kompatibelt lösningsmedel.
- Rengör sprutan i ett välventilerat utrymme. Se till att området är ordentligt ventilerat.

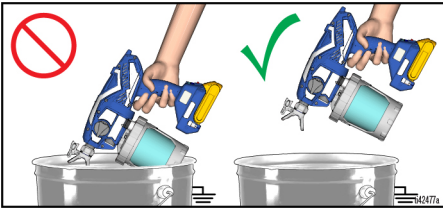

- Vid spolning med lösningsmedel ska sprutan och avfallsbehållaren alltid jordas.
- Utsätt inte elektroniken i sprutan för spolningslösningsmedel. Håll sprutan minst **25 cm** ovanför kanten på behållaren vid rengöring.

Rengöra sprutan

Den här sprutan är utrustad med ett urladdningsdon som reducerar uppbyggnad av statisk elektricitet i syfte att minska brand- och explosionsrisken. HÅLL DEN HÄR YTAN REN FRÅN ÖVERSPRUTNING.				

Det är mycket viktigt att du rengör sprutan ordentligt efter varje användningstillfälle! Korrekt underhåll och skötsel innebär att sprutan fungerar längre och att den fungerar felfritt.

1. Utför **Tryckavlastande procedur**, sidan 12.
2. Ta bort kappenheten från sprutan och ta bort pumpfiltret. Ställ sprutan på en trasa.

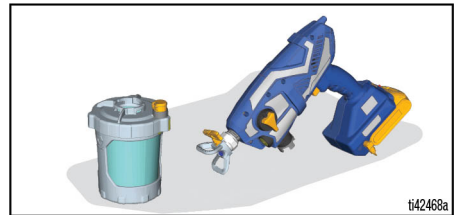

3. Ta bort kopplocket och häll tillbaka överskottsfläsk i färgbehållaren. Rengör alla delar med varmt vatten.

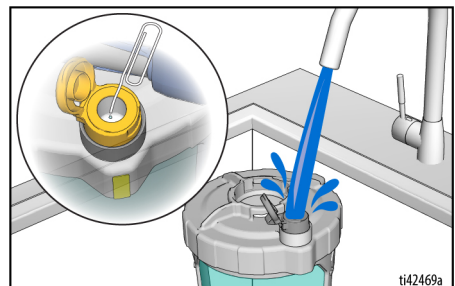

Rengöring

OBS: Var noga med att rengöra insidan av VacuValve-behållaren. Om VacuValve-lufthålet blir igensatt kan ett gem användas för att rensa hålet.



Spruta inte lösningsmedel genom munstycket, så undviks brand och explosion. Ta bort munstycke, munstycksskydd och pumpfilter och rengör dem i en hink med lösningsmedel.

- För att låta rengöringsvätskan cirkulera, fyll rengöringskoppenheten till hälften med rengöringsvätska och sätt tillbaka den på sprutan.
 - Kontrollera att flödningsvredet pekar nedåt mot PRIME-läget.
 - Ställ in hastigheten på högsta möjliga inställning.

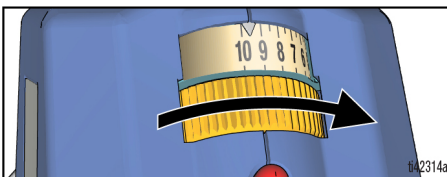
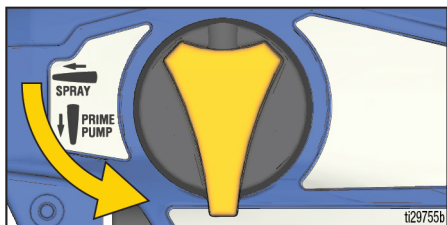

- Vänd sprutan upp och ner och tryck av i 15 sekunder.

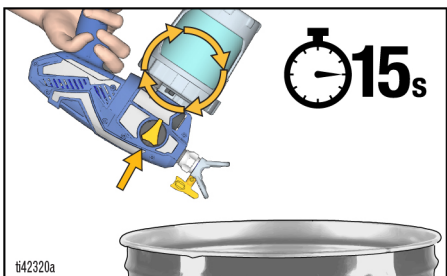

- För att spruta rengöringsvätska, fyll återigen rengöringskoppenheten till hälften med rengöringsvätska och sätt tillbaka den på sprutan.
 - Vrid flödningsvredet framåt till SPRAY-läget och sprutmunstycket till UNCLOG-läget.
 - Vänd sprutan upp och ner och tryck av pistolen ner i ett spillkärl i 15 sekunder.

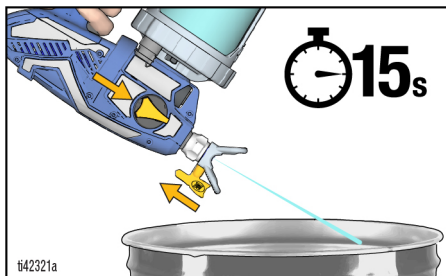

- Vrid sprutmunstycket till SPRAY-läget och tryck av pistolen ner i ett spillkärl i 15 sekunder.

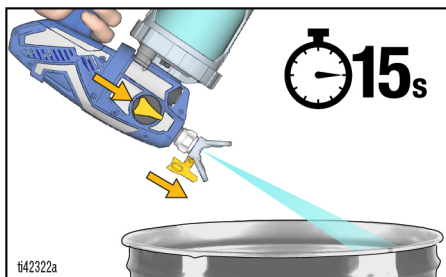

- Upprepa rengöringsstegen efter behov tills sprutan är ren.
- Vrid flödningsvredet nedåt till PRIME-läget.
- Ta bort batteriet.
- Ta bort sprutmunstycket från sprutmunstyckesskyddet.
- Rengör sprutmunestycke, sprutmunstyckesskydd och pumpfilter med varmt vatten och en gammal tandborste. Sätt tillbaka sprutmunstycket och pumpfiltret.

Förvaring

OBS!

Om sprutan förvaras utan Pump Armor kan den komma att fungera dåligt nästa gång du sprutar. Spola alltid igenom sprutan med Pump Armor efter rengöring. **Om vatten eller andra lösningsmedel än lacknافت lämnas i sprutan kommer detta att orsaka korrosion och skada pumpen.**

Pump Armor-vätskan skyddar sprutan vid förvaring. Den skyddar sprutan mot startproblem när den ska användas nästa gång.

- Förvara inte sprutan med vatten i.
 - Låt inte vatten frysa i sprutan.
 - Förvara inte sprutan under tryck.
 - Förvara sprutan inomhus på en sval, torr plats.
 - Förvara aldrig sprutan med material kvar i sprutan eller koppen.
1. Rengör sprutan och koppen. Se **Rengöring**, sidan 23.
 2. Vrid flödningsvredet nedåt till PRIME-läget.

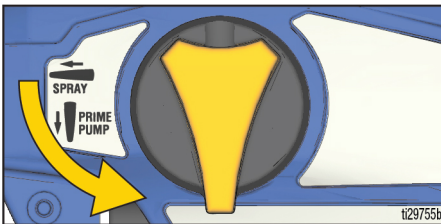

3. Ta bort koppenheten från sprutan och ta bort pumpfiltret från pumpen.
4. Vrid flödningsvredet framåt till SPRAY-läget och sprutmunstycket till UNCLOG-läget.

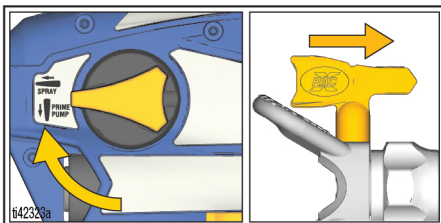

5. Håll sprutan upp-och-ned och håll i cirka 60 ml Pump Armor-vätska (medföljer) i pumpöppningen.

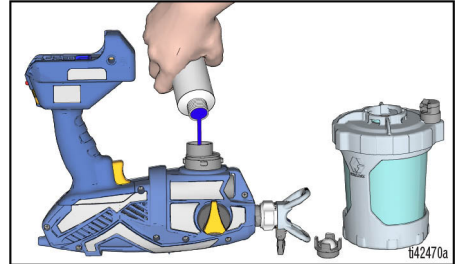

6. Sätt in ett rent pumpfilter i pumpen.
7. Håll sprutan upp-och-ned och sätt fast koppenheten på sprutan. Installera batteriet.
8. Håll sprutan upp-och-ned ovanför ett spillkärl och tryck in avtryckaren tills vätska börjar komma ut från sprutmunstycket (cirka en sekund) och släpp därefter omedelbart avtryckaren.

OBS: Spruta inte ut all vätska. Nu är pumpen laddad med Pump Armor inför förvaring.

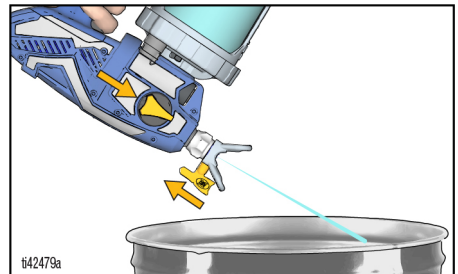

9. Vrid flödningsventilen till PRIME-läget för att avlasta systemtrycket och därefter omedelbart tillbaka till SPRAY-läget för förvaring. Ta bort batteriet.
10. Sätt tillbaka det barnsäkra locket på Pump Armor-flaskan och dra åt det ordentligt till nästa användningstillfälle.

Referens

Lämpliga rengöringsvätskor

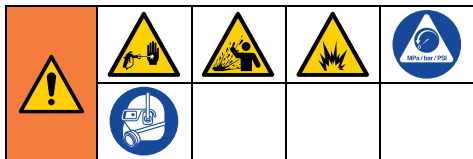

Oljebaserade, brandfarliga och vattenburna material

- Spola systemet ordentligt med vatten när **vattenburna** material sprutas.
- Vid sprutning av **oljebaserade eller lättantändliga** material, spola systemet grundligt med mineralterpentin eller ett förenligt oljebaserat spolningslösningsmedel.
- Om du vill spruta **vattenbaserade** material efter att du har sprutat **oljebaserade eller lättantändliga** material, spola först systemet grundligt med vatten. Vattnet som strömmar ut ur dräneringsröret ska vara klart och fritt från lösningsmedel **innan** du börjar spruta det vattenburna materialet.
- Spola systemet ordentligt med lacknafta eller lämplig oljebaserad spolningsvätska när **oljebaserade eller brandfarliga** material ska sprutas **efter att du har sprutat vattenburna** material. Lösningsmedlet som strömmar ut ur dräneringsröret får inte innehålla något vatten. Vid spolning med lösningsmedel, följ alltid anvisningarna i **Underhåll**, sidan 27.
- För att undvika vätskestänk på hud eller i ögon ska sprutan alltid riktas mot kärlets innervägg.

Underhåll

Regelbunden skötsel är viktigt för att garantera korrekt drift av sprutan.



Flytta sprutan till en välventilerad plats och åtskilt från brandfarliga eller brännbara material, inklusive färg och lösningsmedel vid påfyllning.

Åtgärd	Intervall
Inspektera pumpfiltret.	Daqligen eller varje gång du sprutar
Inspektera om ventilationsöppningar är igensatta.	Daqligen eller varje gång du sprutar
Kontrollera om pumpintagshålen under pumpfiltret är igensatta.	Varje gång som sprutan rengörs

Rengöring av utloppsventiler

Smuts och skräp i utloppsventilerna kan påverka sprutans prestanda och kräva rengöring. **Utför dessa steg ENDAST om sprutan inte fungerar och andra felsökningsåtgärder inte har åtgärdat problemet.**

OBS!

Använd lämpliga verktyg, så att kontakter och kopplingar inte förstörs.

1. Utför **Tryckavlastande procedur**, sidan 12.
2. Ta bort batteriet.
3. Ta bort de två pumppluggarna och frontventilen för rengöring av de tre utloppsventilerna. Skruva bort pumppluggarna med en 8 mm eller 5/16-tums insexnyckel.

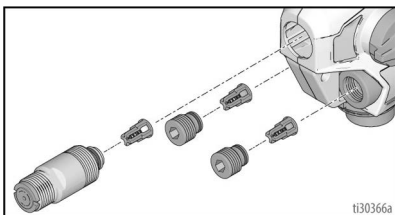

4. Rengör utloppsventilerna med varmt vatten eller lacknafta.
5. Backventilkulan ska kunna röra sig fritt mot fjädern i hållaren.
6. Montera som på bilden om utloppsventilen togs bort från ventilpluggen. Lämna ett mellanrum

mellan änden på pluggen eller frontventilen och skuldran på utloppsventilen.

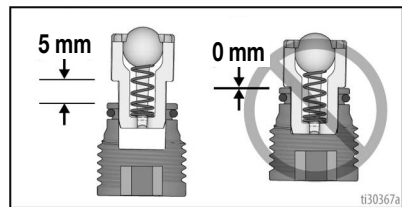

OBS!

Tryck inte utloppsventilerna helt in i ventilpluggarna eller frontventilen. Sprutan tappar i prestanda om utloppsventilerna trycks in helt i ventilpluggarna eller frontventilen.

- a. Kontrollera att det finns o-ringar på ventilpluggarna och frontventilen.
- b. Montera de två pumppluggarna och frontventilen. Skruva i pumppluggarna med en 8 mm eller 5/16-tums insexnyckel. Dra åt utloppsventilen och pumppluggarna. Se sida 35 för åtdragningsmoment.

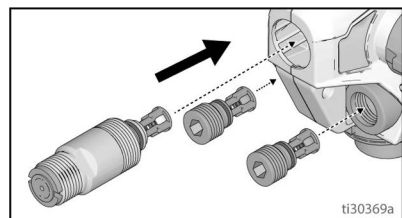

Reparera jordledningen

Gör följande om jordledningen går av vid **spolen**:

1. Rulla ut ledningen från spolen och bänd upp jordningsspolen med en platt skruvmejsel.

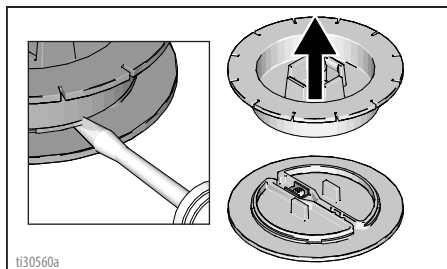

2. Lossa på skruven på kontakten och ta bort den skadade delen av ledningen. Skala bort en bit av isoleringen från jordledningen, sätt i den i kontakten och dra åt skruven.

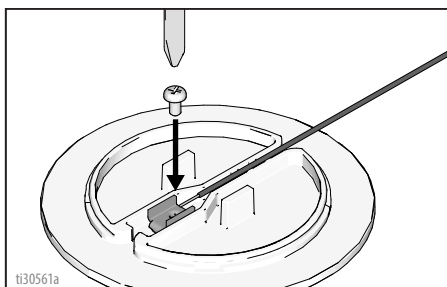

3. Snäpp ihop höljet till jordningsspolen igen.

Om jordledningen går av vid **jordningskontakten** gör du så här:

1. Dra av gummiskon från ledningen vid jordningskontakten och dra skon över jordledningen.

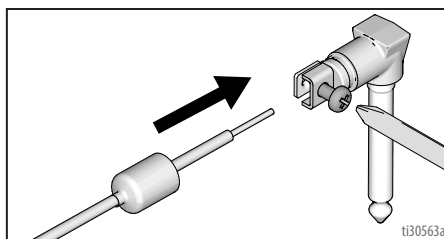

2. Lossa skruven och ta bort den skadade delen av ledningen. Sätt in den avskalade jordledningen och dra åt skruven.
3. Sätt tillbaka gummiskon på jordningskontakten.

Återvinning och kassering

Kassering

När produkten är uttjänt ska den monteras isär och återvinnas på ett miljövänligt sätt.

- Utför **Tryckavlastande procedur**, sidan 12.
- Dränera och kassera vätskor enligt tillämpliga regelverk. Se materialtillverkarens säkerhetsdatablad.
- Ta bort motorer, batterier, kretskort, LCD-skärmar och andra elektroniska komponenter. Återvinn enligt tillämpliga regelverk.
- Kasta inte elektroniska komponenter i hushållssoporna.



- Lämna in kasserade produkter till en återvinningsanläggning.

Deponering av uttjänt färgspruta

Om pumpsystemet är i ett skick då det inte längre fungerar ska pumpen tas ur drift och demonteras. Delarna ska sorteras efter material och deponeras på rätt sätt. De viktigaste materialen anges i avsnittet Konstruktionsmaterial.

Felsökning



Kontrollera allt i felsökningstabellen innan sprutan tas till ett auktoriserad Graco-servicecenter.





Sprutdiagnostik

Problem	Orsak	Lösning
Inget ljud hörs från sprutan när avtryckaren trycks in	Diagnostiklampan blinkar två gånger när avtryckaren trycks in. Indikerar felaktig spänning.	Byt ut batteriet mot ett fulladdat. Batteriet är utslitet. Byt ut batteriet.
	Diagnostiklampan blinkar tre gånger när avtryckaren trycks in. Indikerar att batteriet är för varmt eller för kallt.	Låt batteriet svalna eller värmas upp till rumstemperatur
	Diagnostiklampan blinkar fyra gånger när avtryckaren trycks in. Indikerar att rotorn är låst.	Byt ut pumpen och/eller motorn.
	Diagnostiklampan blinkar inte när avtryckaren trycks in. Batteriet har inte satts i eller är skadat.	Sätt i eller byt ut batteriet. Byt ut Smartcontrol.

Problem	Orsak	Lösning
Sprutan låter men inget material sprutas när avtryckaren trycks in	Sprutan har inte fyllts.	Lufta pumpen. Se Komma igång , sidan 15.
		Kontrollera att det endast finns en FlexLiner i kopphållaren.
		Kontrollera att kopplocket är ordentligt påskruvat på kopphållaren. Om gängor syns nedanför kopplocket när det är festsatt ska kopphållaren tas bort helt och skruvas på så att inga gängor syns när det är åtdraget.
		Se till att kopplocket är ordentligt festsatt på kopphållaren och att pilen på kopplocket är i linje med indikatorn på kopphållaren.
		Se till att koppen är ordentligt fastlåst på sprutan.
		Kontrollera att all luft är borta ur FlexLiner och att VacuValve är ordentligt stängd.
		Rengör VacuValve-behållaren och -luft hålet. Se Rengöring , sidan 23.
		Rengör sprutan. Se Rengöring , sidan 23.
		Utloppsventilerna är inte korrekt monterade. Se Rengöring av utloppsventiler , sidan 27.
	Vredet Lufta pump/spruta står i PRIME PUMP-läget.	Vrid vredet Lufta pump/spruta framåt till SPRAY-läget.
	Sprutmunstycket står inte i SPRAY-läget.	Vrid sprutmunstycket till SPRAY-läget.
	Sprutmunstycket är igensatt.	Se Rensa munstycket , sidan 20.
	Skräp i färgen.	Sila färgen. Se Förbereda sprutan , sidan 12.
Igensatt pumpfilter.	Se Rengöring , sidan 23.	
Hastighetsreglaget är ställt på för låg hastighet.	Öka hastigheten tills sprutan börjar spruta.	
Inget eller mycket lite material i materialkoppen.	Fyll på FlexLiner med material och lufta pumpen. Se Fylla på koppen , sidan 22.	
Pumpen är utsliten.	Byt ut pumpenheten.	
Diagnostiklampan blinkar fyra gånger när avtryckaren trycks in. Indikerar att rotorn är låst.	Byt ut pumpen och/eller motorn.	

Problem	Orsak	Lösning
Sprutan ger dåligt sprutresultat.	Sprutmunstycket är delvis igensatt.	Se Rensa munstycket , sidan 20.
	Sprutmunstycket är inte i korrekt läge.	Vrid sprutmunstycket till SPRAY-läget.
	Fel sprutmunstycke för aktuellt material.	Installera ett sprutmunstycke av annan storlek. Se Tabell för val av munstycke , sidan 17.
	Sprutmunstycket är slitet eller skadat	Byt ut sprutmunstycket. Se Installation av sprutmunstycket , sidan 21.
	Materialet som sprutas är luftfyllt eftersom det har skakats.	Skaka INTE materialet. Rör om materialet eller läs tillverkarens rekommendationer för det material som sprutas.
	Materialet som sprutas är för kallt för sprutning.	Värm upp materialet.
	Utloppsventilerna är smutsiga eller slitna.	Ta bort två pumppluggar och frontventilen för att komma åt de tre utloppsventilerna. Rengör utloppsventilerna. Se Rengöring av utloppsventiler , sidan 27. Byt ut om nödvändigt.
Pumpen sprutar färg men inte vatten	Pumpen är utsliten.	Byt ut pumpenheten.
	Pumpen är utsliten.	Byt ut pumpenheten.
Färg läcker från koppens gängor.	Koppen är inte ordentligt fastsatt.	Kontrollera att det endast finns en enda FlexLiner i kopphållaren.
		Kontrollera att kopplocket är ordentligt påskruvat på kopphållaren. Om gängor syns nedanför kopphållaren när det är fastsatt ska kopplocket tas bort helt och skruvas tillbaka på kopphållaren så att inga gängor syns när det är åtdraget.
		Kontrollera att kopplocket är ordentligt fastsatt på kopphållaren och att pilen på kopplocket är i linje med indikatorn på kopphållaren.
		Undvik att böja och trycka på kopphållaren när du tömmer FlexLiner på luft.
		Undvik att dra FlexLiner nedåt när du tömmer FlexLiner på luft.
		Kontrollera att det inte finns några skador på FlexLiner-fliken eller kopplockets packning.
		Kontrollera att FlexLiner-fliken och kopplockets packning är rena från rester och torkad färg.
		Byt ut FlexLiner.

Sprutmönsterdiagnostik

Problem	Orsak	Lösning
Sprutmönstret pulserar: 	Användaren rör sprutan för snabbt under sprutning	Gör långsammare rörelser.
	Sprutmunstycket är igensatt	Se Rensa munstycket , sidan 20.
	Materialet är svårt att finfördela	På modeller med hastighetskontroll, öka hastigheten tills dess att du uppnår det önskade mönstret. Se Sprutning , sidan 17.
	Sprutan är för långt bort från målytan	Håll sprutan längre bort från ytan. Se Sprutning , sidan 17.
	Fel sprutmunstycke för aktuellt material	Installera ett sprutmunstycke av annan storlek. Se Vändbara munstycken , sidan 19.
Sprutmönstret har svansar:  <small>ti15526a</small>	Hastighetsreglaget är ställt på för låg hastighet	På modeller med hastighetskontroll, öka hastigheten tills dess att du uppnår det önskade mönstret. Se Sprutning , sidan 17.
	Fel sprutmunstycke för aktuellt material	Installera ett sprutmunstycke av annan storlek. Se Vändbara munstycken , sidan 19.
	Materialet behöver eventuellt förtunnas	Förtunna materialet enligt tillverkarens rekommendationer.
	Materialet fungerar inte med sprutan	Byt till ett annat material.
	Sprutmunstycket är slitet eller skadat	Byt ut sprutmunstycket.
Sprutmönstret uppvisar droppar/rinningar: 	Användaren rör sprutan för långsamt under sprutning	Rör sprutan snabbare under sprutningen.
	Sprutan är för nära ytan som ska behandlas	Avlägsna sprutan från ytan. Se Sprutning , sidan 17.
	Håll in avtryckaren samtidigt som sprutans riktning ändras.	Släpp avtryckaren vid byte av riktning. Se Sprutning , sidan 17.
	Hastighetsreglaget är inställt på för hög hastighet	På modeller med hastighetskontroll, minska hastigheten till dess att du uppnår det önskade mönstret. Se Sprutning , sidan 17.
	Sprutmunstycket är slitet eller skadat	Byt ut sprutmunstycket.

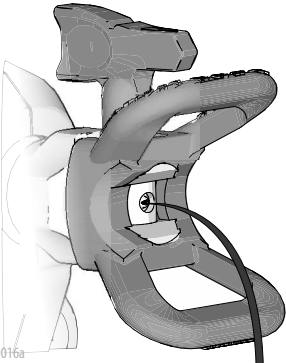
Problem	Orsak	Lösning
<p>Sprutmönstret "spottar" i slutet eller i början:</p>  <p>ti15525a</p>	<p>Överflödigt material har ansamlats på sprutmunstycket eller sprutmunstyckesskyddet eller sprutmunstycket är delvis igensatt.</p> <p>Sprutmunstycket är inte helt insatt i skyddet.</p> <p>Sprutmunstycket är slitet eller skadat</p> <p>Pumpen har nått slutet av sin livscykel</p>	<p>Rengör sprutmunstycket och munstyckesskyddet. Rengör sprutmunstycket. Se Rensa munstycket, sidan 20.</p> <p>Se Rensa munstycket, sidan 20.</p> <p>Byt ut sprutmunstycket.</p> <p>Byt ut pumpen.</p>
<p>Sprutmunstycket fortsätter att droppa eller läcka material efter att avtryckaren har släppts:</p>  <p>ti30016a</p>	<p>Sprutmunstycket är slitet.</p> <p>Sprutmunstycket är inte helt insatt i skyddet</p>	<p>Byt ut sprutmunstycket. Se Referens, sidan 26.</p> <p>Se Referens, sidan 26.</p>
<p>Material läcker runt munstycksskyddet eller munstyckshandtaget</p>	<p>Munstyckstätningen och sätet är skadade eller felmonterade.</p>	<p>Se Referens, sidan 26.</p>

Reservdelar

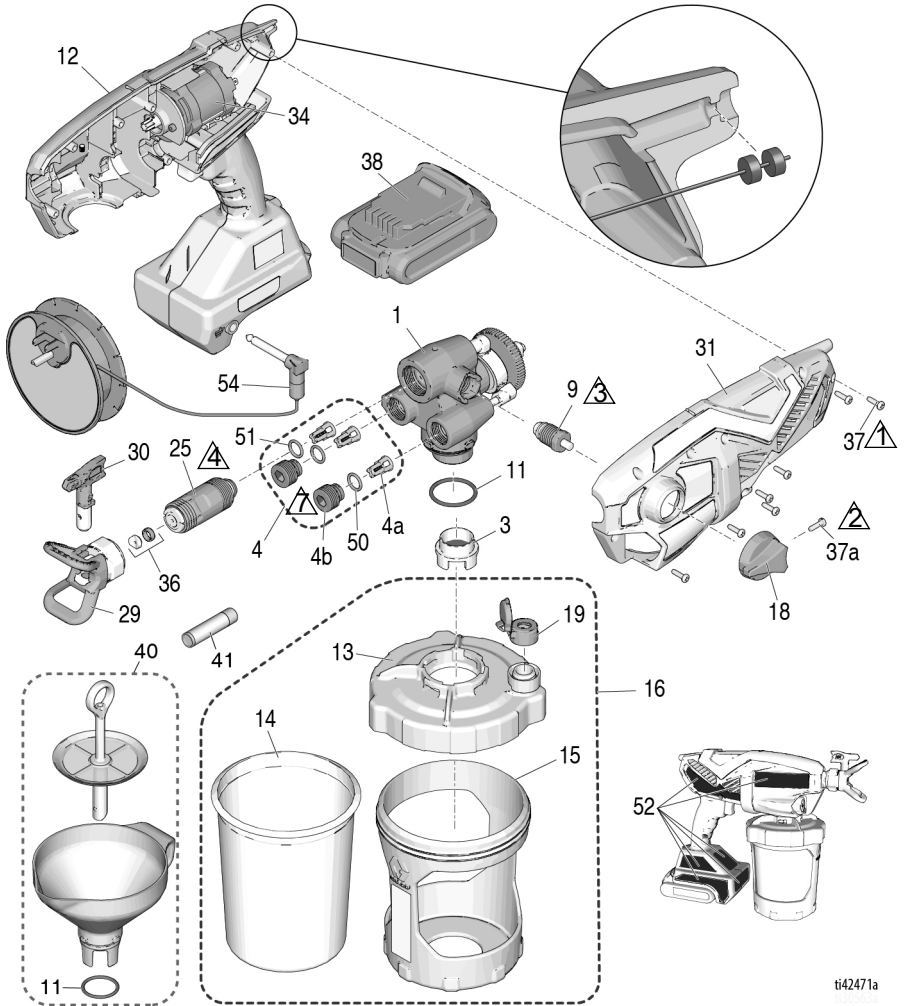

ti42471a

Ref.	Moment	Ref.	Moment
△1	1,1 N•m (10 in-lb)	△4	6,2–7,3 N•m (55–65 in-lb)
△2	0,9–1,1 N•m (8–10 in-lb)	△7	0,6–0,8 N•m (5–7 in-lb)
△3	1,1–1,7 N•m (10–15 in-lb)		

Reservdelslista

Ref.	Sprutans namn	Artikelnr	Beskrivning
1	Alla	17P187	Pumpsats, <i>inkluderar 4, 9, 11 och 25</i>
3	Alla	17P554	Pumpfilter, färg, 3-pack
	Alla	17P555	Pumpfilter, bets, 3-pack
4	Alla	17P183	Reservdels-sats, utloppsventil, <i>inkluderar 3 st. 4a, 2 st. 4b, 2 st. 50, 1 st. 51</i>
4a	Alla		Utloppsventil
4b	Alla		Utloppsventilplugg
9	Alla	17R420	Lufta pump-/spruta-ventil, <i>inkluderar 18, 1 st. 37a</i>
11	Alla	125249	O-ring
12	Alla	17P181	Sats, Smartcontrol med hölje, <i>inkluderar 31, 34, 7 st. 37, 34, 52</i>
13	Alla	17N517	Kopplock, <i>inkluderar 1 i 19</i>
14	Alla	17A226	FlexLiner, 950 ml (32 oz.) (3-pack)
	Alla	17P212	FlexLiner, 950 ml (32 oz.) (25-pack)
	Alla	17F005	FlexLiner, 1,25 l (42 oz.) (3-pack)
	Alla	17P549	FlexLiner, 1,25 l (42 oz.) (25-pack)
15	Ultra MAX, Ultimate MX	17N392	Kopphållare, 950 ml (32 oz.)
	TC PRO PLUS	16W846	Kopphållare, 950 ml (32 oz.)
16		17P551	Sats, kopphållare, lock och plugg, 950 ml (32 oz) <i>inkluderar 13, 1 st. 14, 15, 17, 1 st. 19</i>
		17P553	Sats, kopphållare, lock och plugg, 1,25 ml (42 oz) <i>inkluderar 13, 1 st. 14, 15, 17, 1 st. 19</i>
17	Alla	17R611	Plugg, kopplock, levereras ej med spruta (ej i bild)
18	Alla	17M882	Lufta pump-/spruta-vred
19	Alla	17P712	VacuValve-lock (3-pack)
20	Ultra MAX	17P671	Sats, etikett, märke (USA)
		17P672	Sats, etikett, märke (övriga världen)
	Ultimate MX	17P673	Sats, etikett, märke (USA)
		17R596	Sats, etikett, märke (övriga världen)
	TC PRO PLUS	17P674	Sats, etikett, märke (USA)
25	Alla	17P175	Sats, frontventil, <i>inkluderar 51</i>
26	Alla	17M883	Förvaringslåda (ej i bild)
29	Ultra MAX, Ultimate MX	17P573	Munstyckesskydd, FFLP
	TC PRO PLUS	17P575	Munstyckesskydd, TCP
30	Ultra MAX, Ultimate MX	FFLP514	Sprutmunstycke, alla modeller
		FFLP210	Sprutmunstycke, modellerna 17M367, 17N222, 17N224, 17N225, 17P928, 17P929
		FFLP410	Sprutmunstycke, modellerna 17M368, 17M369, 17P258, 17P930
	TC PRO PLUS	TCP514	Sprutmunstycke, modell 17N223
		TCP210	Sprutmunstycke, modell 17N223
31		17P236	Sats, kåpa, hölje, <i>inkluderar 7 st. 37</i>

Fortsättning på nästa sida.

Ref.	Sprutans namn	Artikelnr	Beskrivning
34			Motor, del i Smartcontrol och kåpa (ref.nr. 12)
36			Sats, munstyckessäte och tätning (5-pack)
		17P501	Standard
		17P502	Lösningsmedel
37	Alla	17R614	Stjärnskruv
37a	Alla	128726	Stjärnskruv
38 *			Kompakt litium-jonbatteripack, DEWALT
		17P474	Modellerna 17M367, 17N222, 17N223. Modellerna 17P928 och 17P929 kräver detta batteri.
		17P557	Modellerna 17P257, 17P258, 17M368, 17M370 kräver detta batteri. Modellerna 17N930 och 17P931 levereras utan batteri.
		17P556	Modell 17N224 kräver detta batteri.
	17P558	Modell 17N225 kräver detta batteri.	
39 *			Litium-jon-batteriladdare DEWALT (ej i bild)
		17P475	Modellerna 17M367, 17N222, 17N223. Modellerna 17P928 och 17P929 kräver denna laddare.
		17P560	Modellerna 17P257, 17P258, 17M368, 17M370 kräver denna laddare. Modellerna 17N930 och 17P931 levereras utan laddare.
		17P559	Modell 17N224 kräver denna laddare.
	17P561	Modell 17N225 kräver denna laddare.	
40	Alla	18B057	Sats, tratt, sil <i>inkluderar 1 st. av ref. 11</i>
41	Alla	25T467	Smörjmedel, Seal Lube
50	Alla	118594	O-ring
51	Alla	117724	O-ring
- - -	17N222, 17N223, 17M367, 17P928, 17P929	24D386	Pump Armor 118 ml (4 oz.) (ej i bild)
52 ▲	Alla	17P688	Sats, varningsetiketter inklusive kort med medicinska upplysningar (ej i bild)
53 ▲			Kort med medicinska upplysningar
		17R476	Engelska, spanska, portugisiska (Brasilien)
		17A134	Engelska, kinesiska, koreanska
		179960	Engelska, spanska, franska
	17F690	Holländska, tyska, italienska	
54	Alla	16H256	Jordningsspole, ersättningsspole kan fås kostnadsfritt.
* Batteri och laddare beror på kraven i aktuellt land.			
▲ Reservsäkerhetsetiketter, -skyltar och -kort kan fås kostnadsfritt.			

Tekniska specifikationer

Sladdlös högtryckshandspruta	USA	SI-mått (metriska)
Max. tryck	2 000 psi	14 MPa, 138 bar
Vikt	5,25 lb	2,4 kg
Mått:		
Längd	14,0 tum	36,1 cm
Bredd	5 tum	12,7 cm
Höjd	10,5 tum	26,7 cm
Förvaringstemperatur ♦*	32° till 113° F	0° till 45° C
Arbetstemperaturintervall ✓	40° till 90° F	4° till 32° C
Fuktighetsintervall för lagring	0 % till 95 % icke-kondenserande, relativ fuktighet	
Ljudtrycksnivå	83,0 dBa	
Ljudeffektnivå †	94,0 dBa Osäkerhet K = 3 dBa	
Vibrationsnivå (uppmätt i enlighet med EN 50580:2012)	Total vibration $a_h = 21,5 \text{ ft/s}^2$ Osäkerhet K = 0,3 ft/s^2	Total vibration $a_h = 6,5 \text{ m/s}^2$ Osäkerhet K = 0,1 m/s^2
Krav på strömkälla		
17N222, 17N224, 17N223, 17M367, 17P928, 17P929	100–120 VAC, 50 Hz, 15 A, enfas	
17M368, 17M370, 17N225, 17P257, 17P258, 17P930, 17P931	230 VAC, 50 Hz, 16 A, enfas	
Batteri Spänning (DC)	20 V MAX* 2,0 Ah Li-ion kompaktbatteripack, DEWALT	
Maximal munstyckesöppning	0,016 tum	0,41 mm

♦ Pumpen skadas om vätska fryser i pumpen.

* Skada kan uppstå på plastdelarna om de utsätts för stötar vid låga temperaturer.

✓ Förändringar av färgens viskositet vid mycket låga eller mycket höga temperaturer kan påverka sprutans prestanda.

† Alla avläsningar gjordes i luftningsläge vid korrekt operatörsposition. Ljudeffektnivåer testades enligt ISO 3741 på 1 m avstånd.

* Maximal startspänning (mätt utan belastning) är 20 V. Nominell spänning är 18 V.

Proposition 65, Kalifornien

BOENDE I KALIFORNIEN

 **WARNING:** Cancer och fortplantningsskador –
www.P65warnings.ca.gov.

Graco standardgaranti

Graco garanterar att all utrustning som beskrivs i detta dokument, och som är tillverkad av Graco och bär dess namn, är fri från material- och tillverkningsfel vid tidpunkten för försäljningen till den ursprungliga köparen. Med undantag för särskilda, utökade eller begränsade garantiåtaganden som utges av Graco, åtar sig Graco att under en tolv månadersperiod från inköpsdatumet reparera eller byta ut delar som av Graco befinns vara felaktiga. Garantin gäller endast under förutsättning att utrustningen installeras, används och sköts i enlighet med Gracos skriftliga rekommendationer.

Garantin omfattar inte, och Graco ska inte hållas ansvarigt för, allmänt slitage eller funktionsfel, skador eller slitage som orsakas av felaktig installation, felaktigt bruk, nötning, korrosion, otillräcklig eller felaktig skötsel, oaktsamhet, olyckor, manipulation eller byten till komponenter som inte tillverkas av Graco. Graco ska heller inte hållas ansvarigt för funktionsfel, skador eller slitage som orsakas av att utrustningen är inkompatibel med konstruktioner, tillbehör, utrustning eller material som inte har levererats av Graco, ej heller felaktig formgivning, tillverkning, installation, drift eller skötsel av konstruktioner, tillbehör, utrustning eller material som inte har levererats av Graco.

Garantin gäller under förutsättning att utrustningen som anses defekt skickas med förbetald retur till en auktoriserad Graco-återförsäljare för verifiering av det påstådda felet. Om det påstådda felet verifieras kommer Graco att reparera eller ersätta alla defekta delar utan kostnad. Utrustningen kommer att returneras till den ursprungliga köparen med frakten betald. Om inspektionen av utrustningen inte uppdagar några material- eller tillverkningsfel kommer reparationer att utföras till en rimlig avgift som kan innefatta kostnaderna för reservdelar, arbete och transport.

DENNA GARANTI ÄR EXKLUSIV OCH GÄLLER ISTÄLLET FÖR ALLA ANDRA GARANTIER, UTTRYCKLIGA ELLER UNDERFÖRSTÅDDA, INKLUSIVE MEN INTE BEGRÄNSAT TILL GARANTIER OM SÄLJBARHET ELLER GARANTIER OM LÄMPLIGHET FÖR ETT VISST ÄNDAMÅL.

Gracos enda skyldighet och köparens enda gottgörelse för eventuella garantibrott ska vara de som anges ovan. Köparen medger att ingen annan ersättning (inklusive, men inte begränsat till, skadestånd för följdskada för förlorad vinst, förlorad försäljning, personskador, materiella skador eller andra följdskador) är aktuell. Alla anspråk rörande brott mot garantin måste framläggas inom två (2) år efter försäljningsdatum.

GRACO LÄMNAR INGA GARANTIER OCH FRÅNSÄGER SIG ALLA UNDERFÖRSTÅDDA GARANTIER OM SÄLJBARHET ELLER LÄMPLIGHET FÖR ETT VISST ÄNDAMÅL AVSEENDE TILLBEHÖR, UTRUSTNING, MATERIAL ELLER KOMPONENTER SOM SÄLJS MEN INTE TILLVERKAS AV GRACO. Artiklar som säljs men som inte tillverkas av Graco (t.ex. elmotorer, strömbrytare och slangar) omfattas i förekommande fall av respektive tillverkarens garanti. Graco kommer inom rimliga gränser att hjälpa köparen med att lämna anspråk rörande överträdelser mot dessa garantier.

Graco är under inga omständigheter ansvarigt för indirekta, oavsiktliga, särskilda skador eller följdskador som uppkommer till följd av att Graco levererar utrustning i enlighet med det som framlagts häri, eller för tillhandahållande, prestanda eller användning av produkter eller andra varor som säljs enligt detta, oavsett om så sker till följd av avtalsbrott, garantibrott, försumlighet från Gracos sida eller annat.

Graco-information

Besök www.graco.com för den senaste informationen om Gracos produkter.

Information om patent finns på www.graco.com/patents.

FÖR ATT GÖRA EN BESTÄLLNING kan du kontakta din Graco-återförsäljare eller ringa 1-888-541-9788 så hänvisar vi dig till närmaste återförsäljare.

DEWALT® och DEWALT-logotypen är varumärken som tillhör DEWALT Industrial Tool Co. och används med licensrätt.

*Alla uppgifter i text och bild i detta dokument speglar den senaste produktinformationen som fanns tillgänglig vid publiceringstillfället.
Graco förbehåller sig rätten att när som helst införa ändringar utan särskilt meddelande.*

Översättning av originalanvisningar. Denna användarhandbok innehåller svenska. MM 3A4803

Gracos huvudkontor: Minneapolis
Internationella kontor: Belgien, Kina, Japan, Korea

GRACO INC. AND SUBSIDIARIES • P.O. BOX 1441 • MINNEAPOLIS MN 55440-1441 • USA

Copyright 2017, Graco Inc. Alla Gracos tillverkningsställen är registrerade enligt ISO 9001.

www.graco.com
Revidering F, juni 2024